

Рис. 3.110. Устройство для абразивной обработки клапанов:

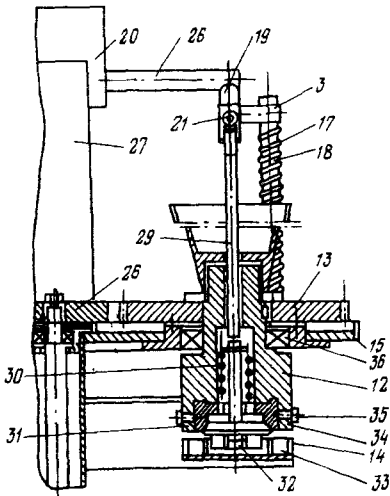

1 - ползун-рейка; 2, 13, 25 - шестерня; 3 - направляющие; 4 - тяга; 5 - редуктор; 6 - электродвигатель; 7 - вертикальный вал; 8, 36 - опоры качения; 9 - рама; 10 - колонна; 11, 16 - трубчатые связи; 12 - шпиндели; 14 - кассеты; 15 - горизонтальная плита; 17, 30 - пружины; 18 - штоки; 19 - опоры; 20 - подвижные элементы электромагнитов; 21 - муфты; 22 - толкатели; 23 - воронки; 24 - траверсы; 26 - штанги; 27 - электромагниты; 28 - ползуны; 29 - отверстия; 31 - клапаны; 32 - бобышки; 33 - фиксирующие узлы зажима; 34 - седла; 35 - зажим